



S11

Airsense

Dag-CPAP



Indholdsfortegnelse

| | |
|--------------------------------------|---|
| Indholdsfortegnelse..... | 2 |
| Beskrivelse | 3 |
| Opstart af din AirSense 11 | 4 |
| Fastgørelse af din luftslange | 4 |
| Samling af tilbehør | 4 |
| Sådan betjener du AirSense 11: | 4 |
| Tilbehør | 5 |
| Rengøring af dit udstyr..... | 5 |
| Advarsler og råd | 6 |
| Rejser | 6 |

Beskrivelse

CPAP er et behandlingsredskab, som anvendes til forebyggelse og behandling af lungekomplikationer postoperativt og som lungefysioterapi.

Behandlingsprincippet hedder CPAP (Continuous Positive Airway Pressure) og kan oversættes til et konstant overtryk i luftvejene.

Trykket bestemmes ved hjælp af en modstandsventil

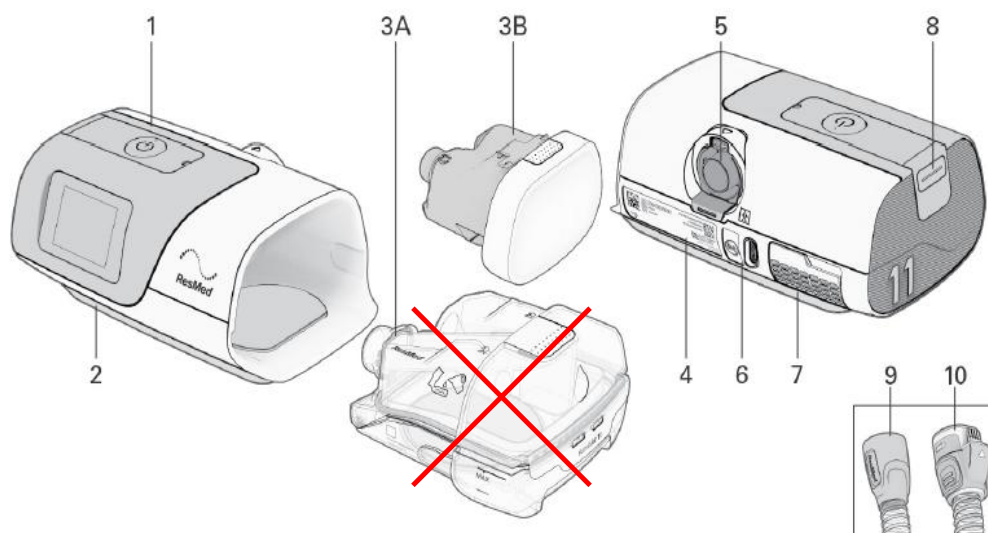

| Beskrivelse | Formål |
|--|---|
| 1 Knappen Start behandling/Standby | Tryk for at starte/stoppe behandlingen. LED-indikatoren er grøn i standby-tilstand og hvid under behandling og i funktionerne Prøvekørsel og Masketilpasning . |
| 2 Berøringsskærm | Navigerer mellem funktioner og viser oplysninger om apparatets driftsstatus. |
| 3 3A - HumidAir 11-fugter 3B - sidedæksel | Vandbeholder, der giver opvarmet befugtning. Til brug uden befugtning. |
| 4 Apparatlabel | Indeholder oplysninger, der er relevante for apparatet. |
| 5 Udgangsstykke | Tilslutter luftslangen. |
| 6 Strømindtag | Tilslutter strømforsyningen. |
| 7 Luftindtagets filterdæksel | Indeholder luftfilteret. |
| 8 SD-kortdæksel | Aftageligt dæksel, der beskytter SD-kortpladsen. LED-indikatoren er blå, når data skrives til SD-kortet. |
| 9 SlimLine-slange | Ikke-opvarmet luftslange. |
| 10 ClimateLineAir 11-slange | Opvarmet luftslange. |

Opstart af din AirSense 11

- Placer apparatet på en stabil, plan overflade.
- Tilslut strømkablet til strøms-ticket på bagsiden af apparatet.

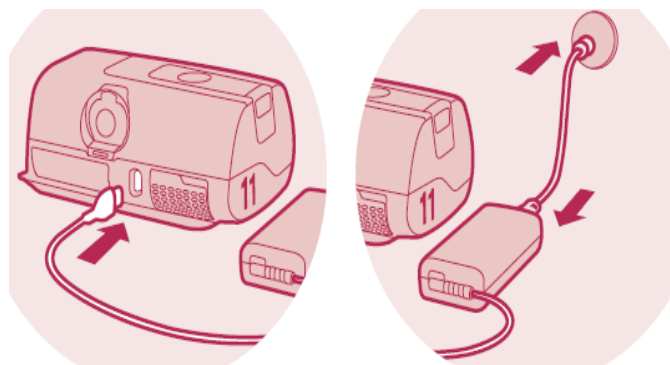

Fastgørelse af din luftslange

Følg nedenstående trin:

- Tilslut luftslangen på bagsiden af apparatet.



Samling af tilbehør

- Tilslut slangen, T-stykke, modstandsventil og maske som vist på billedet.



Sådan betjener du AirSense 11:

START/STOP-knappen oven på apparatet bruges til at starte og stoppe behandlingen



Tilbehør

Brugsvejledning (denne folder): Giver en hurtig instruktion i brugen af CPAP.

Modstandsventil: Værdien på ventilen angiver behandlingstrykket.

Maske

Luftslange: 2 meter slange med tilslutningsmuffer i silikone. Slangen er glat indvendig for nemmere rengøring.

T-stykke: For tilslutning af maske, modstandsventil og slange, se under samling af tilbehør.

Luftfilter: Udskifteligt støvfilter. Ikke vaskbart.

Rengøring af dit udstyr

Komponenter bør ikke vaskes ved temperaturer højere end 55°C.

Maske

Masken bør vaskes og tørres af, hver gang den har været brugt. Efter behov vaskes den grundigt med vand og sæbe.

Luftslange

Det anbefales, at nedenstående gennemføres ugentligt:

1. Vask luftslangen i varmt vand med mildt opvaskemiddel.
2. Skyl grundigt i vand.
3. Lad tørre ude af direkte sollys

Modstandsventil

Er modstandsventilen snavset, udskiftes den.

T-stykke

Man kan anvende mildt sæbevand til indvendig rengøring af T-stykket.

Luftfilter

Udskift dem min. hver 6. måned

1. Åben luftfilterdækslet og fjern det gamle luftfilter.
2. Sæt et nyt luftfilter i, og luk derefter dækslet. Sørg for, at luftfilteret og luftfilterdækslet til enhver tid er monteret for at forhindre vand og støv i at trænge ind i apparatet

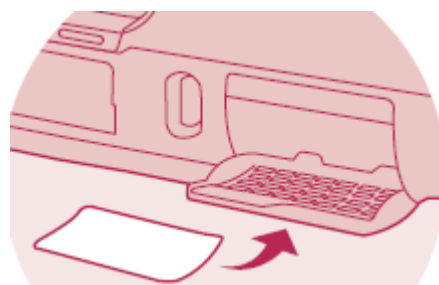

Apparatet

Træk stikket ud inden rengøring. Sænk ikke apparatet ned i vand. Tasken og apparatet rengøres med en hårdt opvredet klud med en mild sæbevandsopløsning.

Tør grundigt efter med en tør klud

Advarsler og råd

Denne brugervejledning er kun vejledende. Den skal anvendes efter de anbefalinger, som behandler har givet om brugen af CPAP.

Kun den behandler der udleverer CPAP, bør anbefale værdien af modstandsventilen.

Børn, der anvender CPAP, bør være under opsyn af en voksen person.

Modstandsventilen bestemmer trykket og udleder udåndingsluft og overskydende luft. Ventilen må ikke blokeres eller på anden måde hindres i at fungere.

CPAP skal placeres vandret under brug.

Når CPAP rengøres, må netstik ikke være tilsluttet stikkontakt.

Kan tilsluttes 230 eller 110 volt AC.

CPAP må ikke benyttes til genoplivning.

Rejser

CPAP-apparatet bør beskyttes i tasken under transport. CPAP-apparatet er beregnet til AC230 volt / AC110 volt. Det kan være nødvendigt at bruge en international stikadapter til CPAP, som er beregnet for det land, som man rejser i.